

KIT D'ADAPTATION KRM POUR ASCENSEURS KONE

RÉFÉRENCE ANEP : A-BA-034

POUR VALIDER LE DÉFAUT D'ALIMENTATION DU KRM FOURNI PAR L'OUVERTURE DU CONTACT DK, PROGRAMMER LA MÉMOIRE 104 DE LA BOX

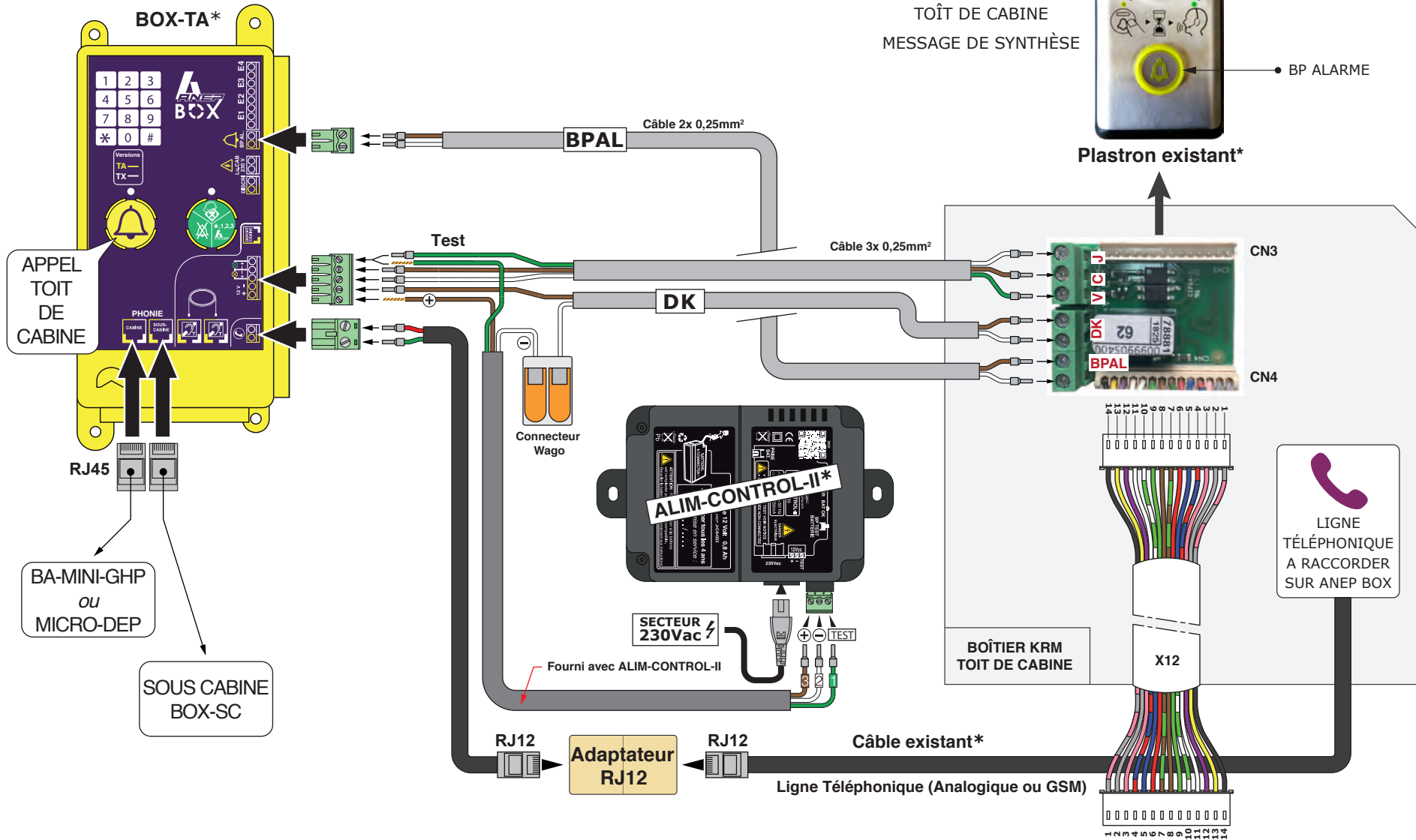

INACTIVES

- PHONIE CABINE
- SOUS CABINE
- TOÎT DE CABINE
- MESSAGE DE SYNTHÈSE

ACTIVES

- LUMIÈRE DE SECOURS
- VOYANTS VERT / JAUNE
- BP ALARME

Plastron existant*

IMPORTANT : Les équipements électriques et électroniques doivent être obligatoirement recyclés suivant la Directive n°2012/19/UE du 04/07/12 relative aux déchets d'équipements électriques et électroniques (DEEE).



* Non fourni dans le kit d'adaptation